

ICS Kreuzleger

Der Kreuzleger verschränkt die Produkte kreuzweise, um ein stabiles Paket aus der Maschine auszubringen, das optimal palettiert werden kann.

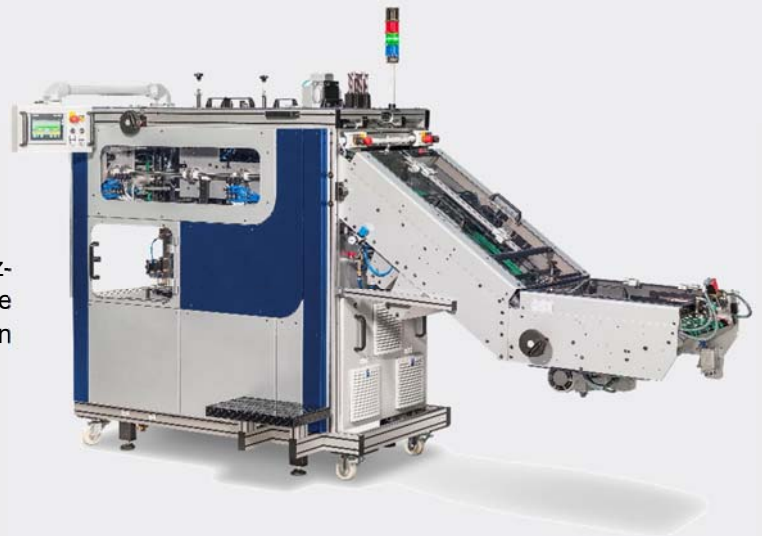

Technische Spezifikationen

Maße

Höhe über alles	ca.	2228 mm
Breite über alles	ca.	1377 mm
Länge über alles	ca.	3478 mm (ohne Schwenkarm), abhängig von der Einlaufhöhe
Einlaufhöhe		600 - 900 mm
Auslaufhöhe		860 - 890 mm
Teilstapelhöhe	max.	160 mm
Gesamtstapelhöhe	max.	300 mm
Produktbreite		148 - 320 mm
Produktlänge		190 - 480 mm
Produkt diagonale	max.	580 mm, bitte beachten

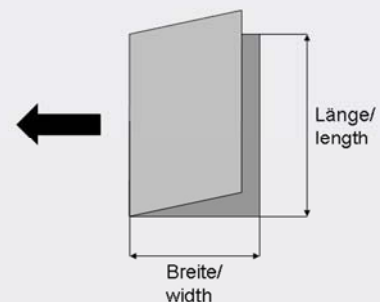

Pneumatische Anschlusswerte

Luftdruck	min.	6 bar
Luftverbrauch	max.	1,0 Nm ³ /Min., ungeölte, trockene Luft

Elektrische Anschlusswerte

Spannung	400 V, 3 Phasen, N, PE, 50 Hz
Leistung	3 kVA
Absicherung	20 A träge

Zykluszeit	1,2 Sek.
-------------------	----------

Optionen:

- A** = Asynchronmotor für Drehkorb
- S** = Servomotor für Drehkorb, Zykluszeit 1,2 Sek.
- M** = Mechanische Formatverstellung im Drehkorb
- AU** = Automatische Formateinstellung im Drehkorb
- Pr** = Presswalzen im Einlauf

Beispiel Produktionsgeschwindigkeit bei DIN A4 (48 Seiten):

Schuppenstrom Zeitschrifteneinlauf
 Garantierte Leistung: 100.000 Ex./St. bei 35er Teilpaketen
 Leistungsdaten beziehen sich auf DIN A4 Produkte ohne Beilagen

SEGBERT

PALLETIZING & AUTOMATION

Gutenbergstraße 16
D-48683 Ahaus

Telefon +49 (0) 25 61/95 04-0
Telefax +49 (0) 25 61/95 04-20
Mail segbert@segbert.com

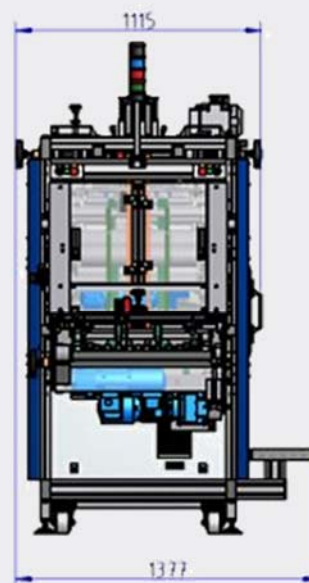
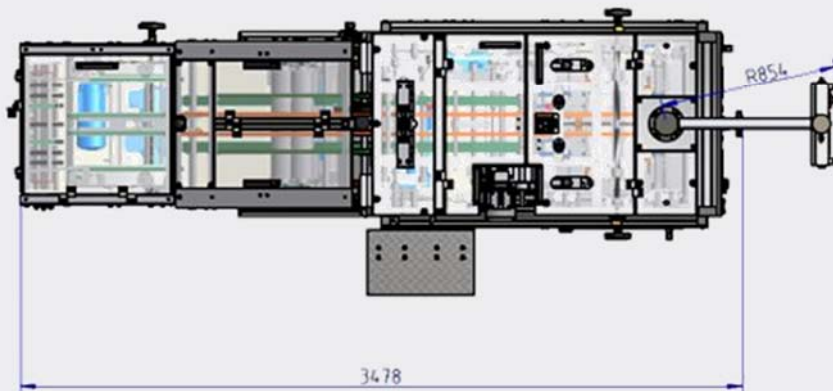
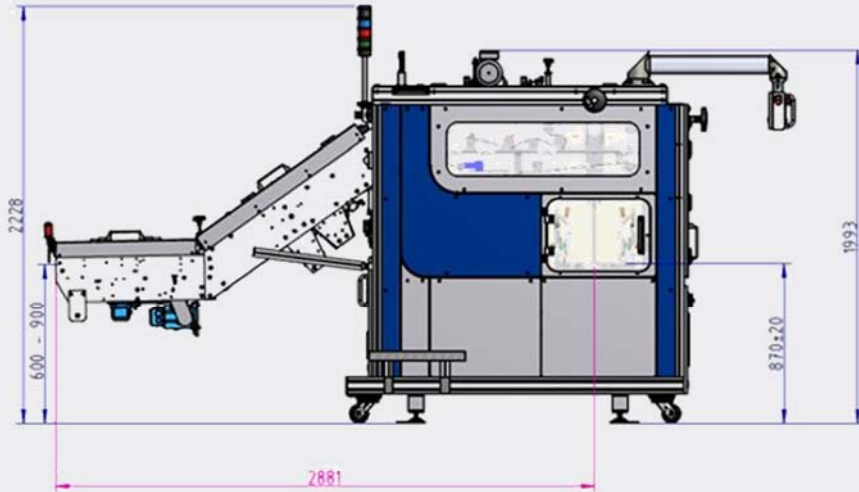

Volksbank Gronau Ahaus eG IBAN: DE33 4016 4024 0602 0192 00 BIC: GENODEM1GRN

Sitz der Gesellschaft: Ahaus Registergericht: Coesfeld, HRA 2848 UStID.: DE123788344 Steuernummer: 301/5750/0035
Komplementär: Segbert Verwaltungsgesellschaft mbH Sitz: Ahaus Registergericht: Coesfeld, HRB 4251
Geschäftsführer: Klaus Segbert

